

A

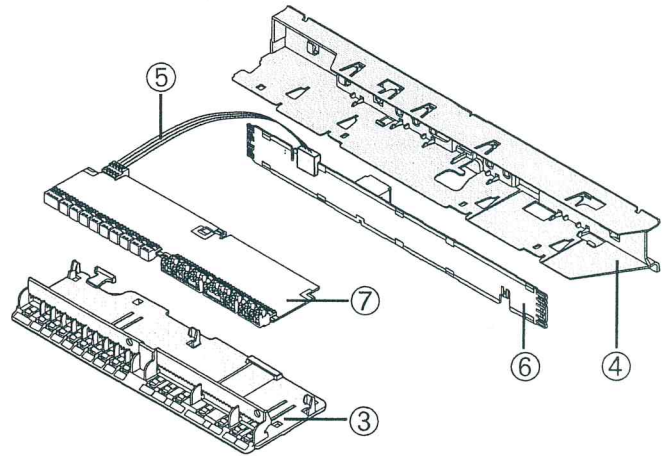

B

D

Elektroniktausch

Zum Tausch der Elektronik wie folgt vorgehen:

- Frontblende ausbauen
- Leistungs- und Bedienteilplatine ① und ② mit den entsprechenden Halterungen ③ und ④ aus der Frontblende ausbauen
- Die alten Platinen ① und ② aus den Halterungen ③ und ④ entfernen und entsorgen, Abb. A

Bitte beachten: Das Aufstecken des Buskabels muss vor dem Einrasten der Platinen auf die Halterungen erfolgen!

- Das Buskabel ⑤ aus dem Umrüstsatz auf die neue Bedienteilplatine ⑥ aufstecken.
- Die Bedienteilplatine ⑥ in die Halterung ④ einrasten
- Das andere Ende des Buskabels auf die neue Leistungsplatine ⑦ aufstecken, Abb. B
- Die Leistungsplatine auf die Halterung ③ aufrasten
- Beide Halterungen mit den Platinen in die Frontblende einbauen
- Frontblende montieren

GB

Replacing the electronics

To replace the electronics, proceed as follows:

- Remove front panel
- Remove power board and control panel ① and ② with the corresponding mountings ③ and ④ from the front panel
- Remove the old boards ① and ② from the mountings ③ and ④ and dispose of, Fig. A

Please make sure: You must plug in the bus cable before engaging the boards into the mountings!

- Plug the bus cable ⑤ onto the adaptor on the new control panel ⑥ .
- Engage the control panel ⑥ into the mounting ④
- Plug the other end of the bus cable onto the new power board ⑦ , Fig. B
- Engage the power board into the mounting ③ .
- Fit both mountings with the boards into the front panel.
- Mount front panel.

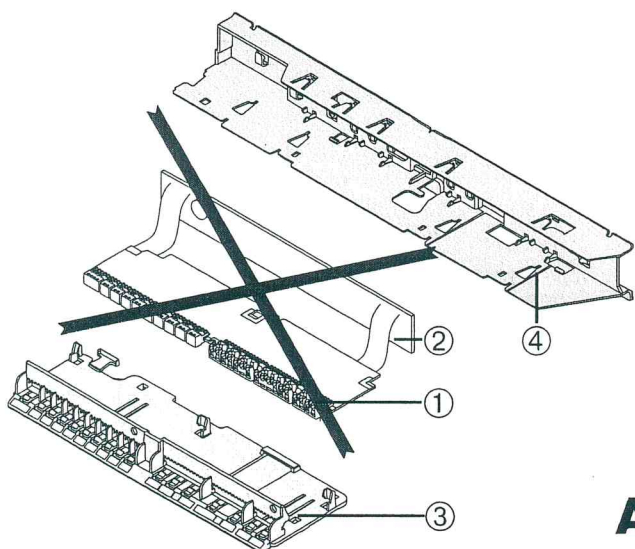

A

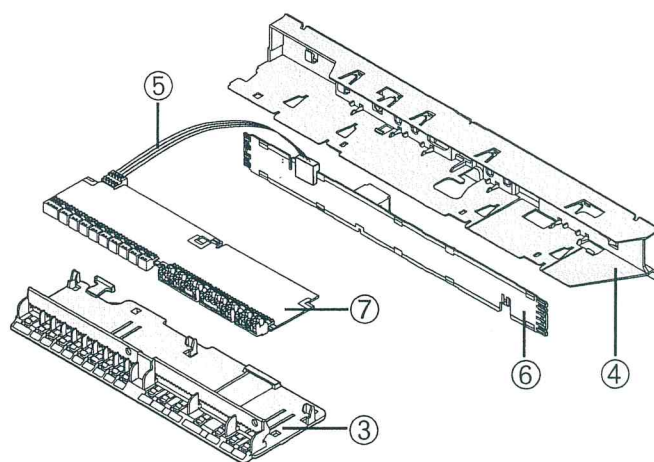

B

P

Substituição do circuito

Para a substituição do circuito electrónico proceda da seguinte forma:

- Desmonte o painel frontal
- Desmonte a placa de potência e da unidade de comando ① e ② com os respectivos suportes ③ e ④ do painel frontal
- Retire as placas antigas ① e ② dos suportes ③ e ④ e elimine, fig. **A**

Atenção: O cabo bus tem de ser encaixado antes de engatar as placas nos suportes!

- Encaixe o cabo bus ⑤ do conjunto de conversão na nova placa da unidade de comando ⑥ .
- Engate a placa da unidade de comando ⑥ no suporte ④
- Encaixe a extremidade do cabo bus na nova placa de potência ⑦ , fig. **B**
- Engate a placa de potência no suporte ③
- Monte os dois suportes com as placas no painel frontal
- Monte o painel frontal

F

Remplacement de composants

Pour remplacer des composants électroniques, procéder comme suit :

- Dégager le bandeau avant
- Démontez les platines d'alimentation et de commande ① et ② avec les supports correspondants ③ et ④ du bandeau avant
- Dégager les anciennes platines ① et ② des supports ③ et ④ et les éliminer, fig. A

Attention : La fixation du câble d'alimentation doit s'effectuer avant d'encliquer les platines sur les supports !

- Fixer le câble d'amenée de courant ⑤ présent dans le kit de remplacement sur la nouvelle platine de commande ⑥ .
- Encliquer la platine de commande ⑥ dans le support ④
- Fixer l'autre extrémité du câble d'amenée de courant à la nouvelle platine d'alimentation ⑦, fig. B
- Encliquer la platine d'alimentation sur le support ③
- Monter les deux supports avec platines dans le bandeau avant
- Installer le bandeau avant

NL

Verwisseling elektronica

Voor het verwisselen van de elektronica als volgt te werk gaan:

- Voorpaneel verwijderen
- Vermogens- en bedieningselementprintplaat ① en ② met de bijhorende houders ③ en ④ uit de voorkant verwijderen
- De oude printplaten ① en ② uit de houders ③ en ④ verwijderen en milieuvriendelijk afvoeren, afb. A

Let op: Het aansluiten van de buskabel moet vóór het vastzetten van de printplaten op de houders plaatsvinden!

- Sluit de buskabel ⑤ uit de upgrade-kit aan op de nieuwe bedieningselementprintplaat ⑥
- Zet de bedieningselementprintplaat ⑥ in de houder ④ vast
- Sluit het andere einde van de buskabel aan op de nieuwe vermogensprintplaat ⑦, afb. B
- Zet de vermogensprintplaat op de houder ③ vast
- Plaats de beide houders met de printplaten in het voorpaneel
- Monteer het voorpaneel

I

Sostituzione dell'elettronica

Per sostituire l'elettronica procedere come segue:

- smontare il pannello frontale,
- smontare dal pannello frontale la scheda di potenza e del modulo di comando ① e ② con i relativi supporti ③ e ④ ,
- rimuovere le vecchie schede ① e ② dai supporti ③ e ④ e smaltirle, fig. A

Attenzione: il collegamento del cavo bus deve essere effettuato prima del fissaggio delle schede nei supporti!

- Inserire il cavo bus ⑤ del kit di retrofit nella nuova scheda del modulo di comando ⑥ .
- Inserire la scheda del modulo di comando ⑥ nel supporto ④
- Inserire l'altra estremità del cavo bus nella nuova scheda di potenza ⑦ , fig. B
- Fissare la scheda di potenza sul supporto.
- Integrare i due supporti con le schede nel pannello frontale
- Montare il pannello frontale

E

Cambio del sistema electrónico

Para cambiar el sistema electrónico, se procede como sigue:

- Desmontar el panel frontal
- Desmontar la platina de la unidad de potencia y de operación ① y ② con los correspondientes soportes ③ y ④ del panel frontal
- Retirar las platinas antiguas ① y ② de los soportes ③ y ④ y eliminarlas, Fig. A

Observe: ¡El cable de bus se tiene que enchufar antes de encajar las platinas en los soportes!

- Enchufar el cable de bus ⑤ del juego de modificación en la nueva platina de unidad de operación ⑥ .
- Encajar la platina de la unidad de operación ⑥ en el soporte ④
- Enchufar el otro extremo del cable de bus en la nueva platina de potencia ⑦ , Fig. B
- Encajar la platina de potencia en el soporte .
- Montar ambos soportes con las platinas en el panel frontal
- Montar el panel frontal